

Stairs. To climb these stairs for us adults is an uninteresting skill. But for kids from toddler to preschool age it is a hard task, which is necessary to phase.

At first children climb over the Climbou Steps and crawl on them. They learn to turn to climb on the upper plate. Kids need to learn where to place their foot. Where to hold by hand and how to turn their body. That is a task they need days and some months to complete.

Thanks to Climbou Steps we prepare "small" dangers for the kids. Our task is to protect children from the "big" dangers. Allow them to understand the "small" ones so that they can adopt them. Place the steps in your room so that children have enough space around themselves.

Let them climb over the steps freely under supervision. In the ways they know already on a flat surface – crawling, on their knees or standing.

The upper plate might later tempt them to jump. Let them safely try that as well.

That way they train their gross motor skills and overall motor development in the safe environment of their house and under your supervision.

**BONUS:** Once kids get older it is possible to turn the steps over and change them into a boat that holds up to 4 sailors. Its big base ensures its stability and teaches kids coordination and collaboration to swing it. They train their internal stabilisation system by doing that.

Produced in the Czech republic. Made of birch wood. Wood is a natural product and it can have different shades and knots. Maintain with wet cloth. Product is for indoor use. It must be only used on the ground/floor

# utukutu

climbou

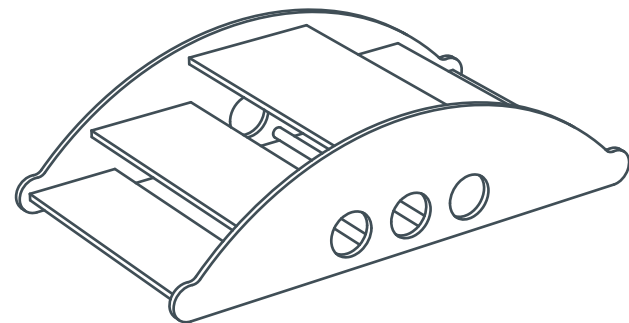
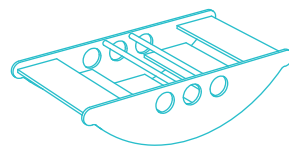

## Climbou Steps

Climbou Steps assembly and use manual



Schody. Překonat takové schody je pro nás veliké úplně nezajímavá dovednost. Pro děti v batolecím až předškolním věku je to ale těžký úkol, který je potřeba rozfázovat.

Climbou Steps děti nejdříve přelézají, plazí se po nich.

Na horní desce se učí otočit a po zadečku slézt.

Správné vyměření, kam položit nohu, kde se chytit rukou a jak natočit tělo, je úkol, na který potřebují dny, některé děti měsíce.

Dětem díky Climbou Steps připravujeme "malá" nebezpečí.

Naše úloha je děti před "velkým" nebezpečím chránit a dovolit jim rozpoznat ty "malá" bezpečná, aby si je dokázaly náležitě osvojit.

Schody umístěte do prostoru tak, aby děti mely dostatek místa kolem sebe.

Pod dozorem je nechejte volně přelézat v pozici, kterou již mají osvojenou na rovné ploše – plazení, na kolínkách, ve stoje.

Horní deska je muže později lákat ke skočení. I toto je dovolte bezpečně zkusit.

Trénují tak hrubou motoriku a celkový motorický vývoj v bezpečném prostředí domova a pod vaším dohledem.

**BONUS:** Ve starším věku je možné schody otočit a vytvořit z nich loď, do které se vejdu a 4 námořníci. Její velká základna zajišťuje stabilitu a učí děti koordinaci a spolupráci při rozhoupání. Díky tomu posilují vnitřní stabilizační systém.

Vyrobena v ČR. Z březového dřeva. Dřevo je přírodní produkt, proto může mít různé odstíny a suky. Údržba vlhkým hadříkem. Produkt je pro vnitřní použití. Nutné používat jen na zemi.

# utukutu

climbou

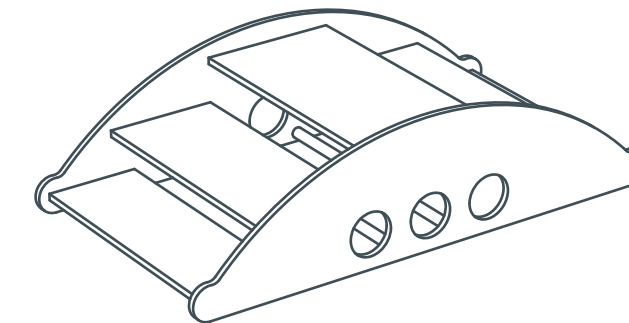
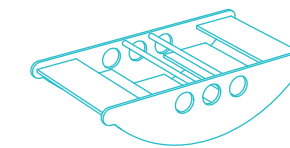

## Climbou Steps

návod k sestavení a použití



Packaging of Climbou Steps contains:

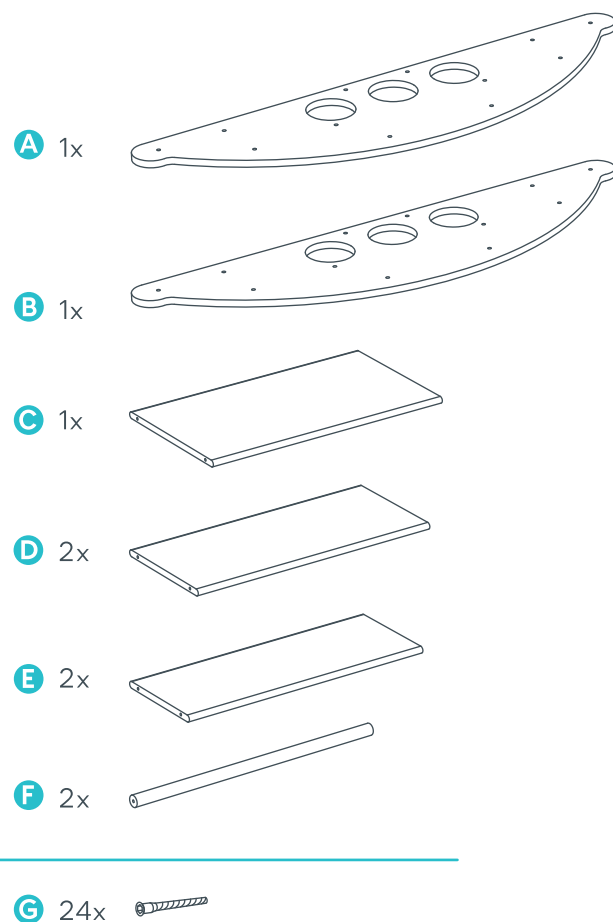

You will need:

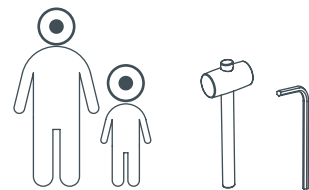

Warnings:

Climbou Steps is a toy and psychomotor aid for children from 6 months age until their height reaches 120 cm.

Maximum load: stairs 80 kg, boat 40 kg on each side.

It is absolutely necessary that Climbou Steps are assembled by an adult!

Right after assembly check and tighten the screws so that they don't create sharp edges! Check the screws and tighten them regularly!

Use is always allowed only under supervision of an adult person!

When turned into the boat position it is required that kids sit on the inner step and hold the stick in the middle. Otherwise there is a danger of pinching one's fingers! There is a risk of tipping over when rocking!

Use Climbou Steps with caution. Kids must gain certain skills to prevent falls and collisions that could harm them or others! Packaging contains small particles, risk of suffocation!

Balení Climbou Steps obsahuje:

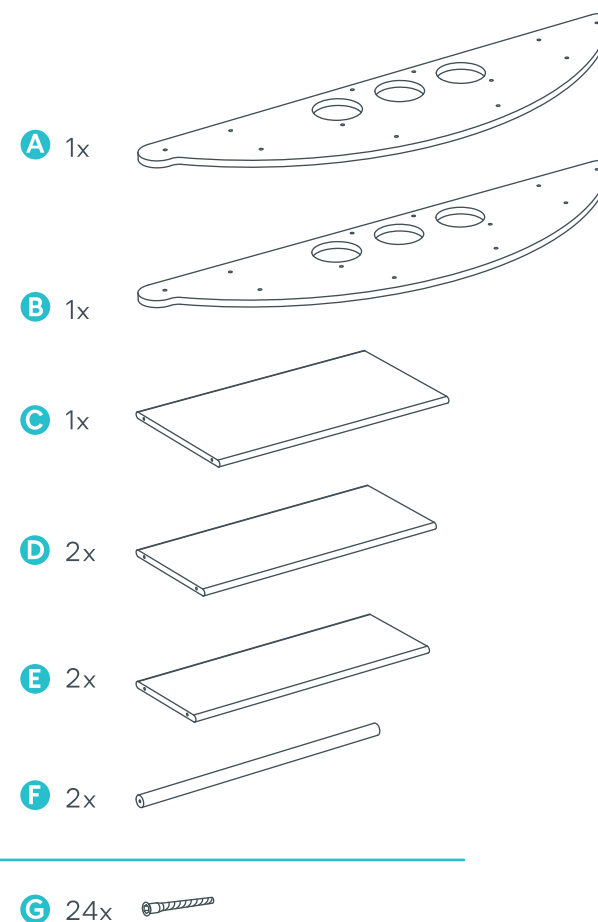

budete potřebovat:

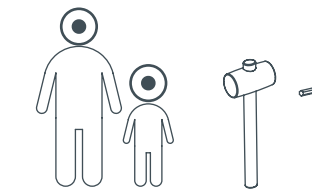

Upozornění:

Climbou Steps je hračka a psychomotorická pomůcka pro děti od 6 měsíců, do výšky dítěte 120 cm.

Maximální zatížení: schody 80 kg, v pozici lodi 40 kg na jedné straně.

Je nezbytně nutné, sestavit Climbou Steps dospělou osobou!

Ihned po sestavení zkontrolujte a dotáhněte šrouby tak, aby nevytvářely ostré hrany! Pravidelně dotažení šroubů kontrolujte!

Použití je možné vždy pod dohledem dospělé osoby!

Při otočení (do pozice lodi) je nutné sedět na vnitřním schodu a držení se za tyčku ve středu. Jinak hrozí přiskřípnutí prstů!

Při houpání hrozí převrácení!

Climbou Steps používejte s opatrností, je nutné získat dovednosti, aby se předešlo pádům a kolizím, které by mohly způsobit zranění dítěte nebo jiných osob!

Balení obsahuje male části, hrozí udušení!

1

