

Varování

Hrazda slouží jako doplněk k žebřinám Šplhey. Jako komplet jsou určeny k provádění sportovních cvičení doma dětmi [vždy pod dohledem dospělé osoby] a dospělými.

POZOR! Před cvičením s dětmi doma se poraďte s pediatrem a vyberte si bezpečný soubor cvičení podle věku, kondice a zdravotního stavu.

Manuál si dobře uschovejte pro budoucí potřebu. Při cvičení dbejte potřebné opatrnosti. Poučte o případných rizicích další osoby, které budou zařízení používat.

Rozhodnutí o způsobu montáže Žebřin do zdi je na zákazníkovi. Pokud si nejste jistí nosností stěny nebo upevňovacím materiálem, požádejte o pomoc odborníka. Výrobce nezodpovídá za škody způsobené nesprávnou montáží.
POZOR! MONTÁŽ MUSÍ BÝT STABILNÍ A PEVNÁ.

Vyrobeno v ČR z březového dřeva.

Bočnice lakovány. Tyčky bez povrchu.

Nosnost 100 kg.

Údržba vlhkým hadříkem. Vždy utřít do sucha.

Výroba a distribuce /
Production and distribution:
Utukutu s.r.o.
Dlážděná 1491/3,
Praha 1, 11000

www.utukutu.cz/navody



Hrazda k dřevěným žebřinám Šplhey

Sdílejte s námi vaše zážitky /
Share your experiences with us
hello@utukutu.eu
[@utukutueu](https://www.instagram.com/utukutueu)
[#utukutu](https://www.tiktok.com/@utukutu)

Po rozbalení balíku zkontrolujte počet prvků v balení.

Balení obsahuje montážní sadu, 2x boční díly, 3x příčku, 1x desku

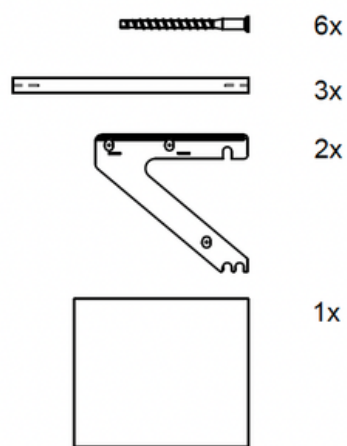

1. Rozbalte boční díly, příčky, desku a montážní sadu.

2. Jeden boční díl položte vnější stranou na zem (strana bez prohlubní na příčky). Do předem připravených prohlubní dejte příčky. Opatrně, ať boční díl zespodu neodřete. Doporučujeme si pod něj umístit hadr či jinou podložku.

3. Z vrchu přiložte druhý boční díl. Opatrně, musí na sobě pořádně sedět. Prostrčte šrouby do děr a ve směru hodinových ručiček nejdříve utáhněte ručně všechny šrouby a poté dotáhněte napevno pomocí imbusového klíče. Pozor na stržení závitu a promáčknutí dřeva.

4. Poté hrazdu otočte a opakujte bod 3 (přišroubování).

5. Následně můžete hrazdu umístit na žebřiny – zasuňte ji mezi příčky a poté ji zavěste. Ujistěte se, že je hrazda řádně připevněna než na ní začnete cvičit.

6. Deska slouží jako plocha stolu. V případě že hrazdu nemáte umístěnou ve výšce pro cvičení a na hrazdě nemáte uvázané jakékoli doplňky, můžete hrazdu změnit v pracovní plochu. Desku jen zasuňte mezi boční díly.

UPOZORNĚNÍ!!

1. Před instalací sestavy poučte děti o pravidlech bezpečného chování a cvičení na žebřinách Šplhey a hrazdě. Dbejte, aby byla dodržena všechna preventivní opatření a nedošlo tak k nechtěnému zranění dítěte.

2. Nedovolte, aby děti připojovaly k součástem sportovních žebřinových sestav jakékoli cizí předměty, jako jsou lana, vodítka pro psy atd. která k tomu nejsou výslovně určena.

3. Před zahájením každé aktivity zkontrolujte technický stav žebřin a hrazdy a spolehlivost jejich upevnění. Odstraňte všechny případné defekty (uvolnění upevnění přídatného zařízení, závada jakýchkoliv částí žebřin a hrazdy). Nenechte děti hrát na vadné žebřinové sestavě.

4. Důležité! Nenechávejte děti na místě, kde sestavu kompletujete a montujete. Je zde mnoho malých částí (šrouby, matice atd.), které může dítě spolknout či si jinak ublížit.

